



РЕПУБЛИКА СРБИЈА  
МИНИСТАРСТВО ОДБРАНЕ  
ДИРЕКЦИЈА ЗА НАБАВКУ И ПРОДАЈУ

Бр. 36-1142  
01. JUL 2015 20... год.  
БЕОГРАД

REGISTROVANO

Rashod

118  
42611230

01.07.15.

PK



## УГОВОР број 36 - 24 - 98 - 15

закључен између:

РЕПУБЛИКА СРБИЈА – МИНИСТАРСТВО ОДБРАНЕ – СЕКТОР ЗА  
МАТЕРИЈАЛНЕ РЕСУРСЕ-УПРАВА ЗА СНАБДЕВАЊЕ- ДИРЕКЦИЈА ЗА НАБАВКУ  
И ПРОДАЈУ Београд, Немањина бр. 15, коју заступа директор пуковник др Александар  
Буквић, дипл.инж. - у даљем тексту **Наручилац**,  
Матични број: 07093608  
ПИБ: 102116082  
Бр. потврде о евиденцији ПДВ-а: 135328814  
Телефон: 011/2059-178; 011/2059-019  
Телефакс: 011/300-63-30  
Текући рачун број: 840-1620-21

и

Предузећа, „TEAM TRADERS COMPANY“ д.о.о, ул. Бегејска 2А, 11000 Београд –  
**Звездара**, које заступа директор Ана Турчић Костић, - у даљем тексту **Добављач**,  
Матични број: 21069663  
ПИБ: 108799271  
Бр. потврде о евиденцији ПДВ-а: 91513  
Телефон: 011/3477-001  
Телефакс: 011/3477-002  
Текући рачун број: 105-11497-70, АИК Банка

Правни основ:

Јавна набавка бр. 05/2015 – Одећа, обућа и остала опрема за формирање индивидуалног комплета учесника мултинационалних операција; Одлука о додели уговора бр. 36 - 67 од 01.06.2015. године и понуда понуђача бр. 10-15 од 06.05.2015. године



## ПРЕДМЕТ УГОВОРА

### Ч л а н 1.

Наручилац и Додављач су се сагласили да је предмет уговора

Р. бр.	Врста производа Техничке спецификације	Јед. мере	Количина	Цена по јед. мере (без ПДВ)	Укупно динара
<b>ОДЕЋА, ОБУЋА И ОСТАЛА ОПРЕМА ЗА ФОРМИРАЊЕ ИНДИВИДУАЛНОГ КОМПЛЕТА УЧЕСНИКА МУЛТИНАЦИОНАЛНИХ ОПЕРАЦИЈА</b>					
<b>ТОРБИЦА ОФИЦИРСКА И РАНАЦ</b>					
1	<b>Торбица официрска зелене боје</b> <i>Техничке спецификације за опрему за припаднике Војске Србије који се упућују у мултинационалне операције и оверени узорак</i>	ком	300	3.700,00	1.110.000,00
2	<b>Торбица официрска драп боје</b> <i>Техничке спецификације за опрему за припаднике Војске Србије који се упућују у мултинационалне операције и оверени узорак</i>	ком	30	3.700,00	111.000,00
3	<b>Ранац војнички модуларни зелене боје</b> <i>Техничке спецификације за опрему за припаднике Војске Србије који се упућују у мултинационалне операције и оверени узорак</i>	ком	400	19.500,00	7.800.000,00
4	<b>Опасач војнички драп боје</b> <i>Техничке спецификације за опрему за припаднике Војске Србије који се упућују у мултинационалне операције и оверени узорак</i>	ком	200	1.200,00	240.000,00

Произвођач наведених добара је : "КОТЕКС", Тешањ, БиХ.

Додављач се обавезује да за Наручиоца у складу са важећим прописима и овим уговором, испоручи добра по врсти, количини, цени, квалитету и роковима, да Наручилац, односно његов прималац преузме и плати испоручено.

## Ц Е Н А

### Ч л а н 2.

Цене из члана 1. овог уговора односе се на испоручену јединицу мере и подразумевају испоруку у складиште крајњег примаоца.

Цене су без пореза на додату вредност и фиксне су, односно не могу се мењати до коначне реализације уговора.

Укупна вредност уговора без ПДВ-а износи 9.261.000,00 динара, а укупна вредност уговора са обрачунатим ПДВ – ом је 11.113.200,00 динара

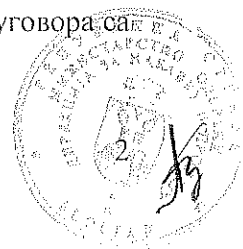

## КВАЛИТЕТ, УСЛОВИ ИЗРАДЕ И ОВЕРА УЗОРАКА

### Ч л а н 3.

Квалитет опреме за припаднике Војске Србије који се упућују у мултинационалне операције мора да одговара прописима о квалитету - Техничким спецификацијама који су саставни део уговора, као и овереним узорцима.

Добављач за уговорена добра обезбеђује сав основни и помоћни репроматеријал за израду уговорених добара;

Добављач са којим се закључи уговор у обавези је да изради уговорена добра у складу са Техничким спецификацијама, односно овереним узорцима;

Одступања у квалитету су дозвољена само у оквиру задатих толеранција у Техничким спецификацијама.

Вандредни пријем и пријем уз бонификације уговорених добара се неће вршити по било ком основу.

За добра добављач мора да изврши оверу узорака за серијску производњу. Оверу узорака врши Одсек за ИнМС ВТИ.

### Овера узорака

Овера узорака врши се органолептички и она је бесплатна.

Добављач узорке може преузети на реверс у Одсеку за ИнМС – Војнотехнички институт Жарково. Преузети узорци служиће добављачу као смерница за израду сопствених узорака.

За оверу узорака добављач је дужан да достави од сваког уговореног добра по једну јединицу производа.

По извршеној овери Одсек за ИнМС – ВТИ Жарково (контакт телефони: 011/2051-699, 2051-551) је дужан да оверене узорке плумбира и исте врати добављачу ради серијске производње и квалитативног пријема.

Оверени узорци улазе у укупне уговорене количине за пријем.

Оверу узорака готових добара врши Одсек за ИнМС – ВТИ Жарково (контакт телефони: 011/2051-699, 2051-551). Овера узорака се врши на основу званичног захтева продавца који се доставља на адресу: Одсек за ИнМС Војнотехнички институт – Београд, Ратка Ресановића бр.

1. У захтеву добављач наводи датум достављања узорака, број уговора, назив и количину узорака.

Крајњи рок за органолептичку оверу узорака је 25 дана од дана потписивања уговора, а добављач у дефинисаном року може и више пута доставити узорке на оверу. Уколико добављач не изврши органолептичку оверу узорака у наведеном року, наручилац задржава право да покрене поступак за раскид уговора;



Рок за оверу узорака од стране Одсек за ИнМС ВТИ, односно за обавештење о одбијању овере са разлозима одбијања је највише 3 радна дана од дана достављања узорака. Уколико је овера узорака трајала дуже, а добављач је узорке доставио у предвиђеном року, Одсек за ИнМС дужан је да достави обавештење УОЛ СМР МО, УСн СМР МО и добављачу о броју дана кашњења при овери узорака и рок испоруке се продужава за тај број дана у кашњењу овере узорака.

## **КВАЛИТАТИВНИ И КВАНТИТАТИВНИ ПРИЈЕМ**

### **Ч л а н 4.**

#### **➤ ОПШТИ ДЕО**

Добављач преузима потпуну одговорност за квалитет израде уговорених добара и обавезује се да ће произведена добра у свему одговарати Техничким спецификацијама за опрему за припаднике Војске Србије који се упућују у мултинационалне операције.

Квалитативни пријем врши Војна контрола квалитета СМР МО.

Добављач је у обавези да благовремено (најкасније 5 радних дана раније, од датума извршења пријема који је назначен у захтеву), обавести Војну контролу квалитета СМР МО, писано телефаксом на број 011/2505-880 или Е-mailом на адресу [ykk@mod.gov.rs](mailto:ykk@mod.gov.rs), о припремљености добара која су предмет уговора за извршење пријема, при чему наводи број уговора, место и датум извршења пријема, количину и врсту добара која ће бити припремљена за пријем. Један примерак захтева за квалитативни пријем добављач доставља Центру за мировне операције ЗОК ГШ ВС писано телефаксом на број 011/3005-090 или Е-mailом на адресу [ркос@vs.rsi](mailto:ркос@vs.rsi) Управи за општу логистику у писаној форми телефаксом на број 011/3006-299.

Војна контрола квалитета СМР МО је у обавези да изврши квалитативни пријем оног дана који је назначен у захтеву. Квалитативни пријем се обавезно врши у присуству овлашћеног представника добављача.

Квалитативни пријем уговорених добара се врши у складишту добављача, искључиво у Републици Србији, осим добара из партије 20.

Квалитативни пријем уговорених добара из партије 20 се врши на месту испоруке.

Добављач се обавезује да проверавачу ВКК СМР МО, без надокнаде, обезбеди услове потребне за контролу квалитета предмета уговора, укључујући простор и услуге административног и техничког особља, телефонске везе и материјално обезбеђење радног простора.

Добављач има обавезу да приликом сваког квалитативног пријема стави на увид и располагање обједињени преглед уговорених и припремљених количина за испоруку, по врсти и количини добара. Пре отпочињања квалитативног пријема, добављач је у обавези да проверавачу квалитета ВКК омогући проверу да ли су припремљене количине у складу са уговореним. Обједињени преглед уговорених и примљених добара, оверен од стране проверавача квалитета ВКК СМР МО је саставни део Записника о пријему.

Добављач је обавезан да издвоји добра која су предмет уговора, од осталих добара намењених тржишту у посебну просторију или део магацинског простора. Прегледане и примљене количине добара, проверавач/и ВКК СМР МО видно обележава/ју са одговарајућим печатом - пломбом.

Вандредни пријем и пријем уз бонификације уговорених добара се неће вршити по било ком основу.

#### **➤ КВАЛИТАТИВНИ ПРИЈЕМ**

За квалитативни пријем уговорених добара добављач је дужан да припреми целокупне уговорене количине.



ВКК СМР МО је у обавези да методом случајног узорковања издвоји и органолептички прегледа најмање 10% од припремљених добара за испоруку, а по слободној процени може узорковати и већи број припремљених добара за испоруку.

Уз наведена добра при извршењу квалитативног пријема добављач је дужан да достави лабораторијску анализу основног репроматеријала - основне тканине и гуртне (за добро Опасач војнички драп боје) из лабораторије акредитоване од стране АТС, узорак основног репроматеријала и гуртне (за добро Опасач војнички драп боје) који је пломбиран од стране акредитоване лабораторије која је вршила лабораторијску анализу, изјаву продавца на меморандуму предузећа под пуном материјалном и кривичном одговорношћу да је основни репроматеријал - основна тканина и гуртна (за добро Опасач војнички драп боје) за коју је доставио лабораторијски извештај уграђена у готов производ и изјаву продавца на меморандуму предузећа под пуном материјалном и кривичном одговорношћу да је остали помоћни репроматеријал произведен према техничкој спецификацији и исти уграђен у готов производ.

Лабораторијска анализа основног репроматеријала – основне тканине и гуртне (за добро Опасач војнички драп боје) из лабораторије акредитоване од стране АТС и узорак основног репроматеријала -основне тканине и гуртне (за добро Опасач војнички драп боје) који је пломбиран од стране акредитоване лабораторије која је вршила лабораторијску анализу, не сме бити старији од дана потписивања уговора.

Изјава добављача на меморандуму предузећа да под пуном материјалном и кривичном одговорношћу тврди да је основна тканина и гуртна (за добро Опасач војнички драп боје) за коју је доставио лабораторијски извештај уграђена у готов производ и изјава на меморандуму предузећа под пуном материјалном и кривичном одговорношћу да је остали помоћни репроматеријал произведен према техничкој спецификацији и исти уграђен у готов производ не сме бити старија од дана заказаног квалитативног пријема од стране проверивача ВКК СМР МО.

Уколико уговорена добра у наведеним партијама не испуњавају све захтеве квалитета који су дефинисани у Техничким спецификација у оквиру прописаних вредности са дозвољеним толеранцијама, квалитативни пријем се неће вршити.

Проверавач/и ВКК СМР МО задржава право да узорак готовог уговореног добра пошаље на лабораторијско испитивање (свих или дела параметара који су дефинисани у техничкој спецификацији) уколико посумња на квалитет уграђене основне тканине и гуртне (за добро Опасач војнички драп боје) и помоћног репроматеријала или посумња у валидност приложене документације. Трошкове доставе и лабораторијске анализе у I степену сноси добављач. Акредитовану лабораторију за испитивање у I степену одређује проверавач/и ВКК СМР МО. Рок испоруке уговореног добра за које је узет узорак и послат на лабораторијско испитивање се продужава за број дана колико је трајала лабораторијска провера квалитета. Добављач је у обавези да увећа број уговорених добара за број узорака који се издваја за лабораторијску проверу (по један узорак за први и други степен испитивања). Један узорак чини једна јединица мере уговореног добра.

Проверавач/и ВКК СМР МО сачињава/ју Записник о органолептичком прегледу и пријему ИнПС (уговорених добара). Саставни део Записника који се архивира у Војној контроли квалитета СМР МО је лабораторијска анализа основног репроматеријала - основне тканине и гуртне (за добро Опасач војнички драп боје) из лабораторије акредитоване од стране АТС, узорак основног репроматеријала - основне тканине и гуртне (за добро Опасач војнички драп боје) који је пломбиран од стране акредитоване лабораторије која је вршила лабораторијску анализу, изјава добављача на меморандуму предузећа да под пуном материјалном и кривичном одговорношћу тврди да је основни репроматеријал - основна тканина и гуртна (за добро Опасач војнички драп боје) за коју је доставио лабораторијски извештај уграђена у

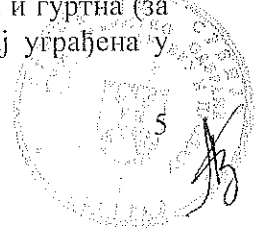

готов производ и изјава продавца на меморандуму предузећа под пуном материјалном и кривичном одговорношћу да је остали помоћни репроматеријал произведен према техничкој спецификацијом и исти уграђен у готов производ.

Ако проверавач/и ВКК СМР МО приликом органолептичког пријема готових добара уочи недостатке и наложи њихово отклањање и ако се приликом поновљеног органолептичког квалитативног пријема уоче исти или нови недостаци, та количина готових добара се добављачу ставља на располагање и њен пријем се више неће разматрати нити вршити.

Уколико добављач није сагласан са налазом проверавача ВКК СМР МО при органолептичком квалитативном пријему може захтевати поновни комисијски органолептички квалитативни пријем. Исти врши мешовита комисија коју сачињавају два члана добављача, два члана наручиоца и један неутрални члан (стручно лице из предметне области), које споразумно одређују наручилац и добављач. Комисија има задатак да потврди или демантује првобитни налаз органолептичког квалитативног пријема проверавача и не може да доноси било какве одлуке које су у супротности са Уговором. Трошкове поновљеног комисијског пријема сноси добављач.

Уколико дође до дефинитивног одбијања уговорених добара, добављач је дужан да у току даље реализације уговора та добра видно обележи, обезбеди од неовлаштене употребе, онемогући њихову испоруку и на захтев ВКК СМР МО покаже те количине добара, или ако је исте продао то документује.

У случају да проверавач/и ВКК СМР МО готова уговорена добра пошаље на лабораторијско испитивање, а једна од уговорних страна (за наручиоца ВКК СМР МО) није сагласна са налазима лабораторије у I степену, уговорне стране (за наручиоца ВКК СМР МО) ће споразумно ангажовати независну акредитовану лабораторију за суперанализу.

Резултати суперанализе су коначни, а трошкове ангажовања лабораторије за суперанализу сносиће страна која је тражила суперанализу.

Један примерак Записника о органолептичком прегледу и пријему ИнПС (уговорених добара), без прилога који се односе на квалитет и изјаве добављача, обавезно се доставља УОЛ СМР МО ради праћења реализације Уговора.

Забрањује се испорука добара пре добијања Записника о органолептичком прегледу и пријему ИнПС (уговорених добара) од стране надлежног проверавача ВКК СМР МО, а у случају да се врши лабораторијска провера квалитета забрањује се испорука пре добијања Решења о пријему.

Добављач је дужан да сваком крајњем примаоцу, уз отпремницу, достави оригинал Записника о органолептичком прегледу и пријему ИнПС (уговорених добара) без прилога, а у случају да се врши лабораторијска провера квалитета дужан је да достави и оригинал Решења о пријему.

## ➤ **КВАНТИТАТИВНИ ПРИЈЕМ**

Квантитативни пријем врши комисија или лице које одреди крајњи прималац, према важећим прописима и наређењима. Квантитативни пријем (утврђивање присуства печата ВКК СМР МО, бројање, мерење и појединачни преглед сваког паковања) врши се у складушту примаоца о чему се сачињава и комисијски записник о квалитативном и квантитативном пријему.

У случају да се на месту пријема констатује одступање у количини и оштећења на испорученим добрима, прималац је дужан да сачини записник који ће потписати овлашћени представник добављача и тиме потврдити утврђене недостатке.

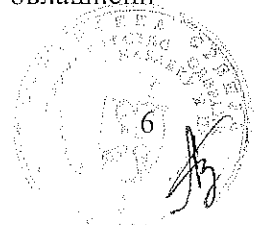

У случају записнички утврђених недостатака у квалитету и квантитету приликом испоруке добара, понуђач мора исте отклонити у року од 20 (двадесет) дана од дана сачињавања записника.

Место испоруке, лица за контакт, контакт телефон је:

- ВП 2289 Београд, Немањина 15, старији водник Синиша Вуковић, 011/3201-865,

## **ГАРАНЦИЈА И РЕКЛАМАЦИЈА**

### **Ч л а н 5.**

Гарантни рок за добра је 24 (двадесетчетири) месеца од дана испоруке добара.

Гарантни рок почиње да траје од дана испоруке уговорених добара.

Прималац ће у случају евентуалних недостатака у квалитету, количини и очигледних грешака као и накнадног испољавања скривених мана (све оно што није било могуће утврдити у редовном поступку контроле квалитета) или рекламације било које врсте у почетној фази употребе добара и у периоду гарантног рока за сваки утврђени недостатак упознати добављача, Управу за снабдевање СМР МО и Војну контролу квалитета СМР МО, о чему ће сачинити комисијски записник који ће достави добављачу са захтевом за отклањање недостатака уговореним добрима код којих је дошло до одступања у квалитету или количини. Добављач је у обавези да о свом трошку у року од 20 дана дана од добијања писаног захтева, отклони недостатке, односно да испоручи друга условна добра и да о томе обавести Војну контролу квалитета СМР МО. Уколико добављач није у могућности да отклони недостатке, односно да испоручи нова добра, комисија наручиоца ће извршити процену штете коју је добављач у обавези да надокнади купцу.

Код решавања рекламације наручилац може захтевати суперанализу контра узорака или узорковање нових узорка из складишта купца.

## **РОК, МЕСТО И НАЧИН ИСПОРУКЕ**

### **Ч л а н 6.**

Добављач се обавезује да испоруку предметних добара изврши у року од 80 (осамдесет) дана од дана потписивања Уговора.

Испоруку уговорених добара до примаоца врши добављач сопственим превозом и о свом трошку. Врсту превоза одређује добављач.

Испорука се сматра извршеном даном предаје добара примаоцу, што се доказује овереном отпремницом коју је потписало лице или комисија за пријем примаоца.

Добављач је у обавези да најави испоруку уговорених добара најмање 3 (три) дана пре испоруке и то телефоном и у писаном облику путем телефакса.

Место испоруке, лица за контакт, контакт телефон: ВП 2289 Београд, Немањина 15, старији водник Синиша Вуковић, 011/3201-865.

Наручилац тј. прималац задржава право да без сагласности добављача измени диспозицију места испоруке, као и количину по месту испоруке, с тим да су укупно уговорене количине непромењиве.

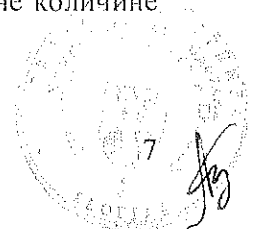

## ПЛАЋАЊЕ

### Члан 7.

Исплату испоручених добара из члана 1. овог уговора врше прималац, у року од 31 (тридесетједан) дан од дана испоруке у складиште примаоца.

- За сва добра исплату уговорених добара врши прималац на терет ЦМО ЗОК ГШ ВС, књиговодствена шифра "250" конто 4261, Центра за мировне операције ЗОК ГШ ВС, програмска активност "Мултинационалне операције"-083/.

Добављач је дужан да одмах, а најкасније 7 дана по испоруци добара достави примаоцу исплатну документацију, коју чине следећа **оригинална** документа:

- рачун за исплату, у два примерка,
- отпремница потписана од стране примаоца добара,
- решење ВКК о пријему (уколико се врши лабораторијска провера квалитета),
- записник о квалитативном пријему ВКК СМР МО;

а Дирекцији за набавку и продају Управе за снабдевање СМР МО један примерак рачуна и отпремнице са напоменом "ЗА ЕВИДЕНЦИЈУ".

Уколико Добављач не достави примаоцу исплатну документацију у року из претходног става, рок плаћања се продужава за онолико дана колико је Добављач каснио са достављањем исплатне документације.

Уколико је дошло до кашњења у испоруци добара из разлога наведених у члану 3. уговора, добављач је дужан да то документује достављањем уз рачун и копије потврде о кашњењу добијене од Одсека за ИнМС – ВТИ. За број дана кашњења по овом основу неће се обрачунавати и наплаћивати уговорна казна

## ПОРЕЗ НА ДОДАТУ ВРЕДНОСТ

### Члан 8.

Порез на додату вредност се обрачунава и плаћа у складу са Законом о порезу на додату вредност („Сл. Гласник РС“ број 84, 86/04, 61/05, 61/07, 93/12, 108/13, 6/14 и 68/14).

## АМБАЛАЖА И НАЧИН ПАКОВАЊА

### Члан 9.

Трошкове амбалаже сноси продавац и амбалажа се не враћа.

Добра са редних бројева 1, 2 и 3 се пакују појединачно у полиетиленску провидну кесу, а затим се пакују у петослојну картонску кутију.

са редног броја 4 се пакују по 10 комада фиксирана гумицом, а затим се пакују у петослојну картонску кутију.

Добра из партија 6 и 7 се пакују парски уполиетиленску провидну кесу, а затим се пакују у петослојну картонску кутију.



Амбалажне-транспортне кутије затварају се по отворима квалитетном лепљивом траком, која обухвата цело обим кутије (по дужини и висини) и искључиво је из једног дела.

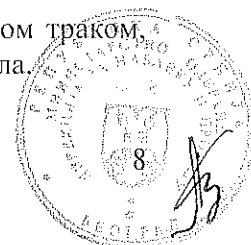

На ужој страни транспортне амбалажне-кутије, у горњем десном углу лепи се папирна етикета формата А5 која садржи следеће податке:

- назив и место добављача/произвођача,
- број уговора,
- назив добра,
- количину,
- величински број,
- просечну бруто масу кутије и
- годину производње.

Транспортне-амбалажне кутије морају бити нове и не смеју садржати било какве додатне штампане или писане натписе, етикете и сл.

## КАЗНЕНЕ ОДРЕДБЕ

### Ч л а н 10.

Уколико добављач не изврши испоруку добара у уговореном року дужан је да наручиоцу плати уговорну казну у висини од 2‰ (промила) од укупне вредности добара са ПДВ-ом испоручених са закашњењем, за сваки дан закашњења.

Уговорна казна може бити највише 5% од укупне вредности добара са ПДВ-ом испоручених са закашњењем.

Наплату уговорне казне врши Наручилац одбијањем од рачуна при исплати добара испоручених са закашњењем и то без претходног обавештења.

**Ако добављач не изврши у било ком проценту, било коју уговорну обавезу, једнострано раскине уговор, закасни са испоруком добара преко рока који је покривен напред наведеном уговорном казном, наручилац (по образложеном захтеву покретача набавке, а у складу са овим уговором), без сагласности добављача, има право дадепоновани инструмент обезбеђења извршења уговорних обавеза, меницу, поднесе на наплату Банци код које има отворен текући рачун, на износ од 10 % од укупне вредности уговора без ПДВ-а (односно 15% укупне вредности уговора без ПДВ-а уколико је дужник добио негативну референцу за јавну набавку која није истоврсна са предметом ове јавне набавке).**

**Наручилац има право да једнострано раскине уговор уколико добављач не изврши уговорне обавезе, закасни са испоруком добара преко рока који је покривен напред наведеном уговорном казном, адепоновани инструмент обезбеђења извршења уговорних обавеза, меницу, поднесе на наплату Банци код које има отворен текући рачун, на износ од 10 % од укупне вредности уговора без ПДВ-а (односно 15% укупне вредности уговора без ПДВ-а уколико је дужник добио негативну референцу за јавну набавку која није истоврсна са предметом ове јавне набавке).**

## ВИША СИЛА

### Ч л а н 11.

Уколико после закључења овог уговора наступе околности више силе сходно одредбама Закона о облигационим односима ("Службени лист СФРЈ", бр. 29/78, 39/85, 45/89 и 57/89, "Службени лист СРЈ", бр. 31/93, 22/99 и 44/99)акоје доведу до ометања или онемогућавања извршења обавеза дефинисаних уговором, рокови извршења обавеза ће се продужити за време трајања више силе.



Виша сила подразумева екстремне и ванредне догађаје који се не могу предвидети, који су се догодили без воље и утицаја уговорних страна и који нису могли бити спречени од стране погођене вишом силом. Вишом силом могу се сматрати поплаве, земљотреси, пожари, политичка збивања (рат, нереди већег обима, штрајкови), императивне одлуке власти (забрана промета увоза и извоза) и сл.

Уговорна страна погођена вишом силом, одмах ће у писаној форми обавестити другу страну о настанку непредвиђених околности и доставити одговарајуће доказе. О наведеном уговорне стране треба да постигну писану сагласност

## **РЕШАВАЊЕ СПОРОВА**

### **Ч л а н 12.**

Уговорне стране су се сагласиле да евентуалне спорове, поводом овог уговора, решавају споразумно.

У случају да се не постигне сагласност о спорним питањима за решавање спорова надлежан је Привредни суд у Београду.

## **ИЗМЕНА, ДОПУНА И РАСКИД УГОВОРА**

### **Ч л а н 13.**

Овај уговор може бити измењен или допуњен, односно споразумно раскинут, у истој форми сагласношћу уговорних страна.

Наручилац задржава право да једнострано раскине уговор из разлога наведених у члану 10. став 5. овог уговора.

## **ТАЈНОСТ ПОДАТАКА**

### **Ч л а н 14.**

Уговорне стране дужне су да се придржавају Закона о тајности података ("Сл. гласник РС", бр 104/09) и Уредбе о критеријумима за утврђивање података за одбрану земље који се морају чувати као државна или службена тајна и о утврђивању задатака и послова од посебног значаја за одбрану земље које треба штитити применом посебних мера безбедности ("Сл. лист СРЈ" бр. 54/94 и "Сл. гласник РС " бр. 88/2009 и 111/2009) и Уредбе о посебним мерама заштите тајних података које се односе на утврђивање испуњености организационих и техничких услова по основу уговорног односа ("Сл. гласник РС " бр. 63/2013).

## **ОСТАЛЕ ОДРЕДБЕ**

### **Ч л а н 15.**

За све што није изричито прецизирано овим уговором примењују се одредбе Закона о облигационим односима ("Сл. СФРЈ" бр. 29/78, 39/85, 45/89, 57/89, и "Сл. СРЈ" бр. 31/93, 22/99 и 44/99).

Уговор је састављен у три истоветна примерка, по један примерак за сваку уговорну страну, а један примерак за потребе Војне контроле квалитета.

Наручилац задржава право да уговор умножи и изводно достави у потребном броју својим крајњим корисницима.

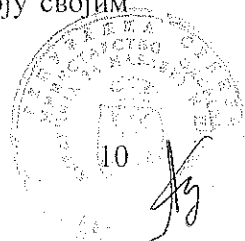

Уговор је потписан дана 01.07. 2015. године.

**ДОБАВЉАЧ:**

**„TEAM TRADERS COMPANY“ д.о.о - Београд**  
Ана Турчић Костић

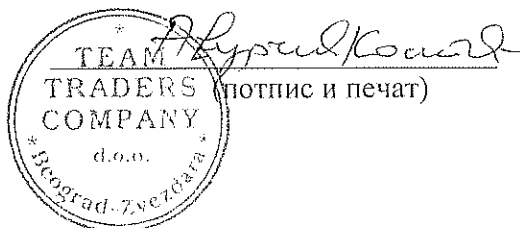

**НАРУЧИЛАЦ:**

**ДИРЕКТОР**

пуковник

др.Александар Буквић, дипл.инж.

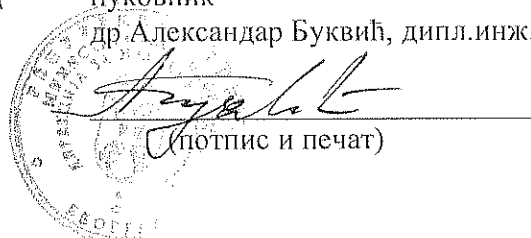

**ТЕХНИЧКЕ СПЕЦИФИКАЦИЈЕ**

1. Торбица официрска зелене боје

2. Торбица официрска драп боје

<b>Карактеристика</b>	<b>Опис</b>
<b>Примарна намена</b>	Ношење прибора за писање, радних свезака и других докумената.
<b>Величина</b>	Празна торбица без спољних џепова: (39x27x9) cm (ДxШxВ). Дозвољено одступање +/- 10%.
<b>Материјал израде</b>	Захтеви за квалитет основне тканине су идентични као за ранац модуларни ( <b>добро на редном броју 3</b> ). Изглед површине, опип материјала, копче и помоћни материјали: према овереном узорку.
<b>Боја</b>	Боја: <b>зелена</b> , оријентационо према стандардној палети Pantone TPX 19-0323 (или еквивалентно) и <b>драп</b> боја. Боје се дефинишу се овереним узорцима. Боја помоћног материјала је усклађена са бојом основне тканине.
<b>Начин затварања</b>	Преклапањем преко горње ивице целе предње стране торбе.
<b>Ношење</b>	Рукохват са ојачањем се налази са горње стране. Каиш за ношење преко рамена се качи на две бочне стране. На каишу поставити ојачање које се може померати, а начин постављања на торби, омогућава лако скидање и постављање каиша.
<b>Специфични захтеви</b>	Странице торбе ојачати сунђером. Унутрашњост торбе поделити вертикално на две посебне целине. Спољни изглед торбе, бордура ивица и позиције преграда и џепова су према овереном узорку.



<p><b>Потребне преграде</b></p>	<p>На предњој скривеној страни поставити:</p> <ul style="list-style-type: none"> <li>- 5 отвора за ношење оловака,</li> <li>- 1 џеп са поклопцем за алат и прибор,</li> <li>- 1 џеп са поклопцем за бусолу и</li> <li>- 1 џеп са поклопцем за резач и оловку.</li> </ul> <p>На обе бочне стране поставити по један џеп.</p> <p>Са унутрашње стране предње стране поставити провидну преграду са рајефершлусом.</p> <p>Предња страна се учвршћује пластичном копчом.</p> <p>Сви џепови имају поклопце који се учвршћују чичак траком.</p>	
<p><b>Начелан изглед</b></p>		

### 3. Ранец војнички модуларни зелене боје

#### Намена ранца војничког модуларног

Ранец војнички модуларни (у даљем тексту ранец) намењен је за смештај и преношење војне опреме и борбених ресурса који по материјалној формацији припадају војнику.

#### Састав комплета ранца

Комплет ранца чини:

- ранец транспортни,
- ранец борбени,

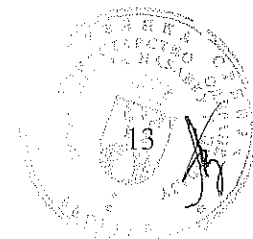

- футрола прибора за јело,
- футрола за ашовчић,
- футрола за персонални радио,
- футрола за ручну ВВФ радио станицу,
- футрола за ПДА уређај,
- футрола за санитарски комплет,
- упутство за руковање, чување и одржавање ранца модуларног.

Комплет ранца је ближе дефинисан овереним узорком.

### Квалитет материјала за израду ранца

#### Карактеристике основне тканине:

- Боја: **зелена**. Боја се дефинише овереним узорком;
- Сировински састав тканине: полиамид 6.6 са PU наносом на наличју тканине (SRPS EN ISO 1833-7);
- Преплетај тканине: платно;
- Површинска маса тканине са наносом:  $375 \text{ g/m}^2 \pm 5\%$  (SRPS F.S2.016);
- Прекидна сила тканине (SRPS EN ISO 13934-1)
  - по основи: минимум 250 daN (епрувета ширине 5 cm),
  - по потки: минимум 210 daN (епрувета ширине 5 cm);
- Отпорност на хабање без механичког оштећења (SRPS EN ISO 12947-2): 150.000 циклуса под притиском од 12 kPa;
- Отпорност према наизменичном превијању (SRPS EN ISO 5402-1): после 20.000 циклуса превијања не сме доћи до раслојавања/пуцања PU наноса на наличју тканине;
- Тканина мора да буде водонепропустљива (SRPS EN 20811): минимално 400 cm воденог стуба (при градијенту притиска 60 cm H<sub>2</sub>O/min.);
- Упијање воде окишњавањем по Бундесману (SRPS EN 29865):
  - пре прања и хемијског чишћења: највише 15 %,
  - после три хемијска чишћења: највише 20 %;

Отпорност на пилинг: најмање оцена 4 ( SRPS EN ISO 12945-1;16 сати, око 57.600 циклуса);

- Постојаности обојења:

Ред. бр.	Постојаност обојења на:	Јединица мере: оцена (минималне вредности)
1.	светлост (SRPS EN ISO 105-B02)	5
2.	хемијско чишћење (SRPS EN ISO 105-D01)	4
3.	прање на 60° C (SRPS EN ISO 105-C06)	4
4.	воду (SRPS EN ISO 105-E01)	4
5.	трење на суво (SRPS EN ISO 105-X12 )	4
6.	трење на мокро (SRPS EN ISO 105-X12)	3-4

#### Карактеристике помоћних материјала

- Тканина полиамидна за затварање ранца борбеног:
  - Површинска маса са 4% влаге:  $(80 - 100) \text{ g/m}^2$  (SRPS F.S2.016:1986);



- Прекидна сила тканине (SRPS EN ISO 13934-1):
  - а) по основи: минимум 70 daN (епрувета ширине 5 cm),
  - б) по потки: минимум 60 daN (епрувета ширине 5 cm);
- Скупљање прањем на 60°C (SRPS EN ISO 3759):
  - а) по основи: максимално 2,5 %,
  - б) по потки: максимално 2,5 %;
- Постојаности обојења:

Ред. бр.	Постојаност обојења на:	Јединица мере: оцена (минималне вредности)
1.	хемијско чишћење (SRPS EN ISO 105-D01)	4
2.	прање на 60° C (SRPS EN ISO 105-C06)	4
3.	воду (SRPS EN ISO 105-E01)	4
4.	трење на суво (SRPS EN ISO 105-X12)	4
5.	трење на мокро (SRPS EN ISO 105-X12)	3-4

- Упијање воде по Бундесману (SRPS EN 29865):
  - а) пре прања и хемијског чишћења: највише 30 %,
  - б) после три хемијска чишћења: највише 40 %;
- Конац за шивење је трожични од PA филамента, минималне прекидне силе од 3,3 daN (SRPS EN ISO 13934-1);
- Бравице, регулатори дужине гуртни, стопери и остали делови израђени од пластичне масе морају бити поуздани и отпорни на ломове. Димензије бравица и регулатора дужине и њихов изглед приказани су на сликама од редног броја 8. до редног броја 12 (све мере су дате у милиметрима);
- Гуртне морају да буду квалитетне са свим затопљеним крајевима, тако да приликом експлоатације и коришћења ранца не долази до њиховог оштећења.

## Основне карактерике, конструкција и димензије ранца

### Основне карактеристике

- Маса, без припадајућих футрола и предмета за паковање је 4 kg (толеранција + 10 %);
- Ранец модуларни мора бити подесан за брзо постављање на леђа, као и брзо и једноставно скидање са леђа;
- Веза између модула ранца транспортног и ранца борбеног, којом се они спајају у једну целину, мора обезбедити њихово брзо и поуздано спајање и раздвајање, као и одговарајуће међусобно пријањање;
- Ранец модуларни мора бити функционално употребљив у температурном интервалу од -30 до + 50 °C;
- Век трајања ранца модуларног у условима складиштења и нормалне експлоатације не сме бити мањи од 10 година. Сви елементи ранца модуларног морају обезбедити висок ниво поузданости приликом експлоатације.

### Конструкција и димензије

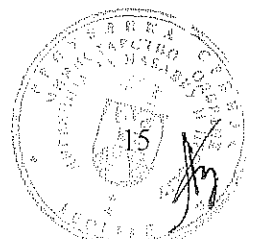

- Конструкција и начин израде ранца дефинисани су овереним узорком и сликама. На сликама од броја 1. до броја 7. дат је приказ и основне димензије делова комплекта (све мере су дате у милиметрима). Футрола за санитарски комплет се израђује према овереном узорку;
- Унутрашње мере ранца модуларног треба да износе:
  - за транспортни ранац: 370 mm x 230 mm x 670 mm
  - за борбени ранац: 365 mm x 160 mm x 290 mm
 (Толеранције за димензије ранца износе  $\pm 3\%$ )
- Леђни део ранца мора бити омекшан и ојачан са одговарајућим алуминијским профилима, који прате анатомију тела. Алуминијумски профили не смеју се деформисати при редовним активностима војника;
- На поклопцу ранца борбеног уграђују се три мобилне футроле које се користе за смештај уређаја, следећих димензија: 74 mm x 128 mm x 36 mm (персонални радио); 75 mm x 238 mm x 47 mm (ручна ВВФ радио станицу) и 89 mm x 144 mm x 46 mm (за ПДА уређај), које се према потреби могу монтирати и на предњем делу ранца борбеног или на прслуку тактичком (борбени). Толеранције за димензије футрола износе  $-3\%/+5\%$ ;
- На унутрашњем делу поклопца ранца борбеног монтира се футрола за санитарски комплет, конструкција футроле према овереном узорку;
- На унутрашњој страни поклопаца ранца транспортног и борбеног уграђује се прозорчић, који се ушива од провидне савитљиве полиетиленске фолије, за улагање картона са основним подацима корисника;
- На доњем делу модула ранца транспортног уграђује се појас за везивање ранца око струка. У леђни и бочни део појаса уграђује се сунђер ради удобности приликом ношења. Појас мора имати могућност дотезања чиме се онемогућава померање ранца при кретању војника;
- Ремници на модулима ранца транспортног и ранца борбеног треба да буду подесиви и са уграђеним сунђером и синтетичком плетенином на наличју, према овереном узорку;
- На предњем делу ранца транспортног нашивају се хоризонтално гуртне за постављање ранца борбеног. На леђној страни ранца борбеног вертикално се нашивају гуртне намењене за једноставно скидање и постављање на ранац транспортни или на леђни део тактичког (борбеног) прслука. На предњем делу ранца борбеног постављају се хоризонталне гуртне за качење мобилних футрола из састава борбеног комплекта. На горњем делу модула ранца транспортног и ранца борбеног уграђују се траке за везивање вреће за спавање;
- На бочним странама модула ранца транспортног налази се по један цеп опште намене (један цеп је двоструки);
- На бочним странама модула ранца борбеног налазе се нашивене гуртне са “тунелима” за постављање мобилних футрола (за ашовчић и прибор за јело).



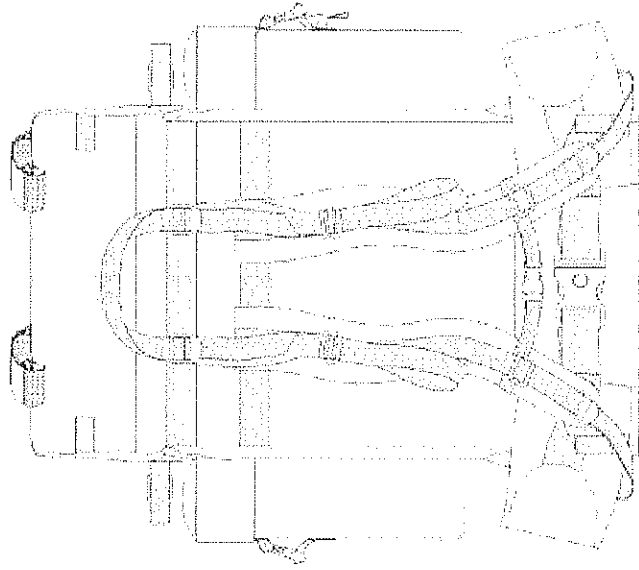

РАНАЦ БОРБЕНИ  
СА 665 ГРОМАКА

РАНАЦ ГРАДСКОРПНИ

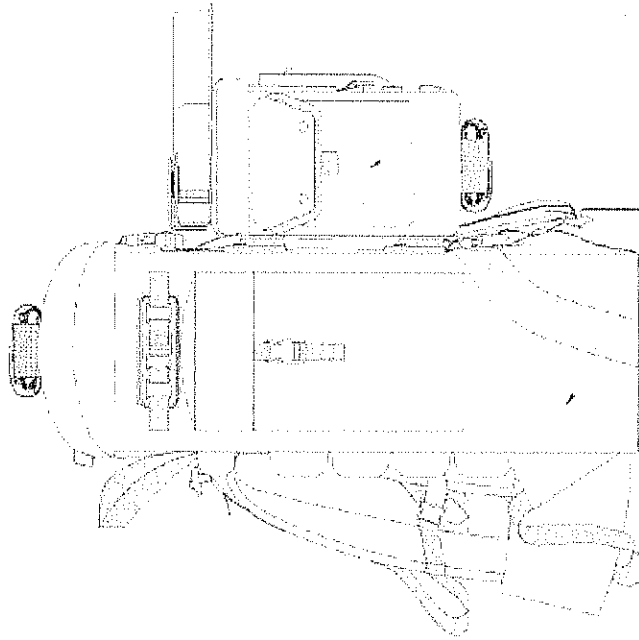

### РАНАЦ МОДУЛАРНИ

Запремина раница градскокорпниог: 66 литара

Запремина раница борбениог: 17 литара

УКУПНА запремина раница модуларниог : 83 литре

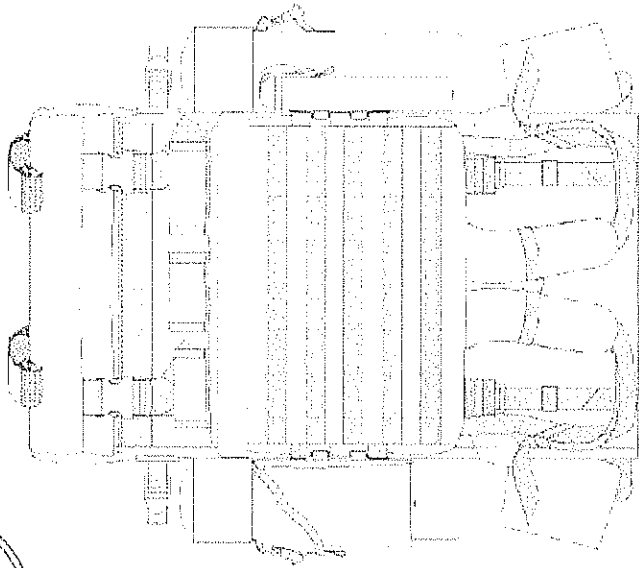

Слика 1. Изглед раница модуларног



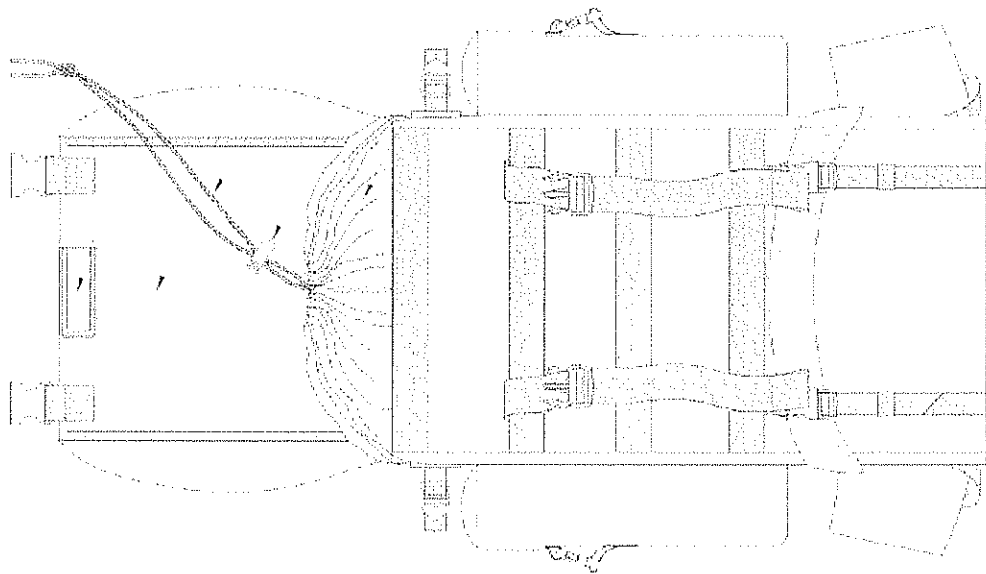

РАНАЦ ТРАНСПОРТНИ  
СА ОТВОРЕНИМ ПОКЛОПЦЕМ

АДРЕСАР

НОК ЈОНАЦ ГРАНЦА

ШИРИНА 1600 mm

КОЧНИЦА ВИНУРА

ПРОДУЖЕТАК ГРАКЕ  
ЗА ЗАТВАРАЊЕ ГРАНЦА  
СА ШИШУКОМ

ПРОДУЖЕТАК ГРАКЕ  
ЗА ЗАТВАРАЊЕ ГРАНЦА  
СА ШИШУКОМ

НОК ЈОНАЦ ЦЕНА ЗА  
МЕТАЛНО ОЈАЧАЊЕ

ЕТИКЕТА  
ПРОИЗВОЂАЧА

ТУНЕЛ ЗА МЕТАЛНО  
ОЈАЧАЊЕ  
(уопштено је са унутрашње  
стране веша)

МЕТАЛНО ОЈАЧАЊЕ  
(унутрашњости веша)

ПРЕГЛАДНО ЛИНО  
(дизајнерски пресек)

ПАКЕТИ ЗА ТВАРАЧ  
ЗА ПРЕГЛАДНО ЛИНО

ПОТЕЗИШЕ  
ПАКЕТИ ЗА ТВАРАЧ

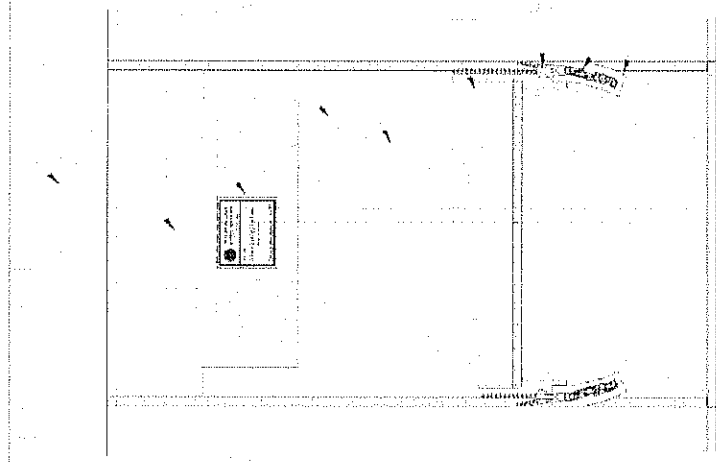

ЛЕЂНА СТРАНА ГРАНЦА ТРАНСПОРТНОГ  
(поглед са унутрашње стране)

Слика 2. Изглед раница транспортног



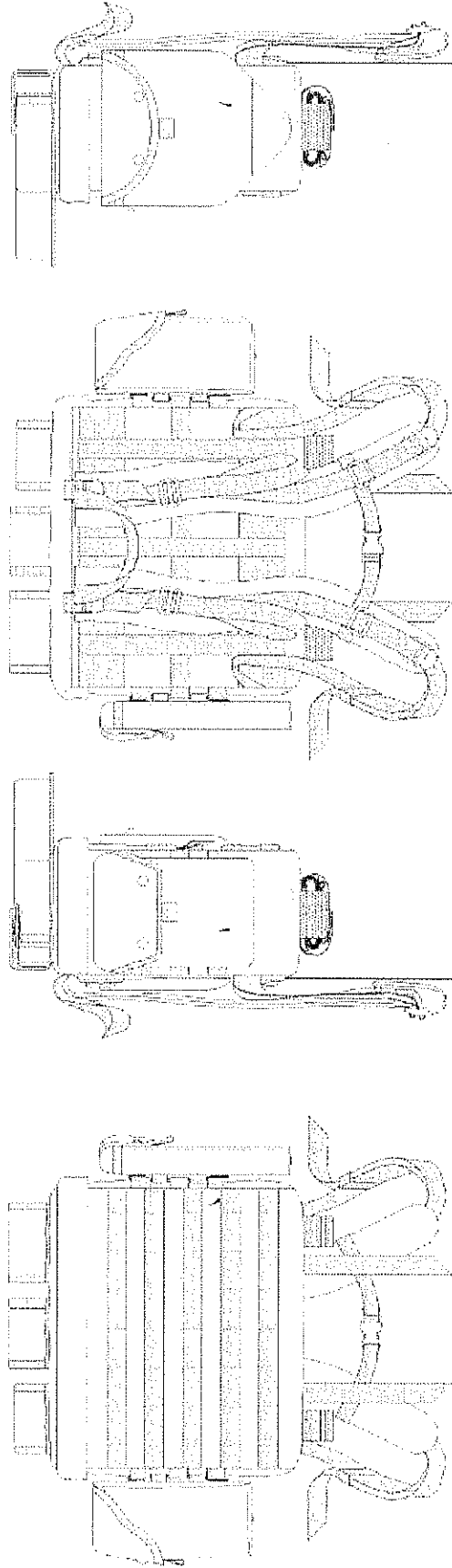

Футрола са апликацијом

Футрола са апликацијом

РАНАЦ БОРБЕНИ

Примена филца за уклањање крвоточи са основног подлога коришћења

Упутне на унутрашњем делу поклопаца ранца са  
Модуларна конструкција  
КОМПЛЕТ  
САНИТАСКОГ  
ВЕШНИЦА А. ВНОГ

Футрола са ручицу ВВФ  
разно стањиву

Футрола са  
вертикалним ранци

Футрола са ПЦА уредом

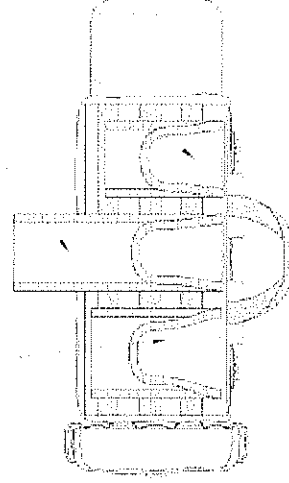

### РАНЦ БОРБЕНИ СА ФУТРОЛАМА

Унутрашње мере ранца: 365 mm x 160 mm x 290 mm  
Запремина ранца: ≈ 17 dm<sup>3</sup> ≈ 17 литара

Слика 3. Изглед ранца борбеног са припадајућим футролама (није приказана футрола за санитарски комплет)



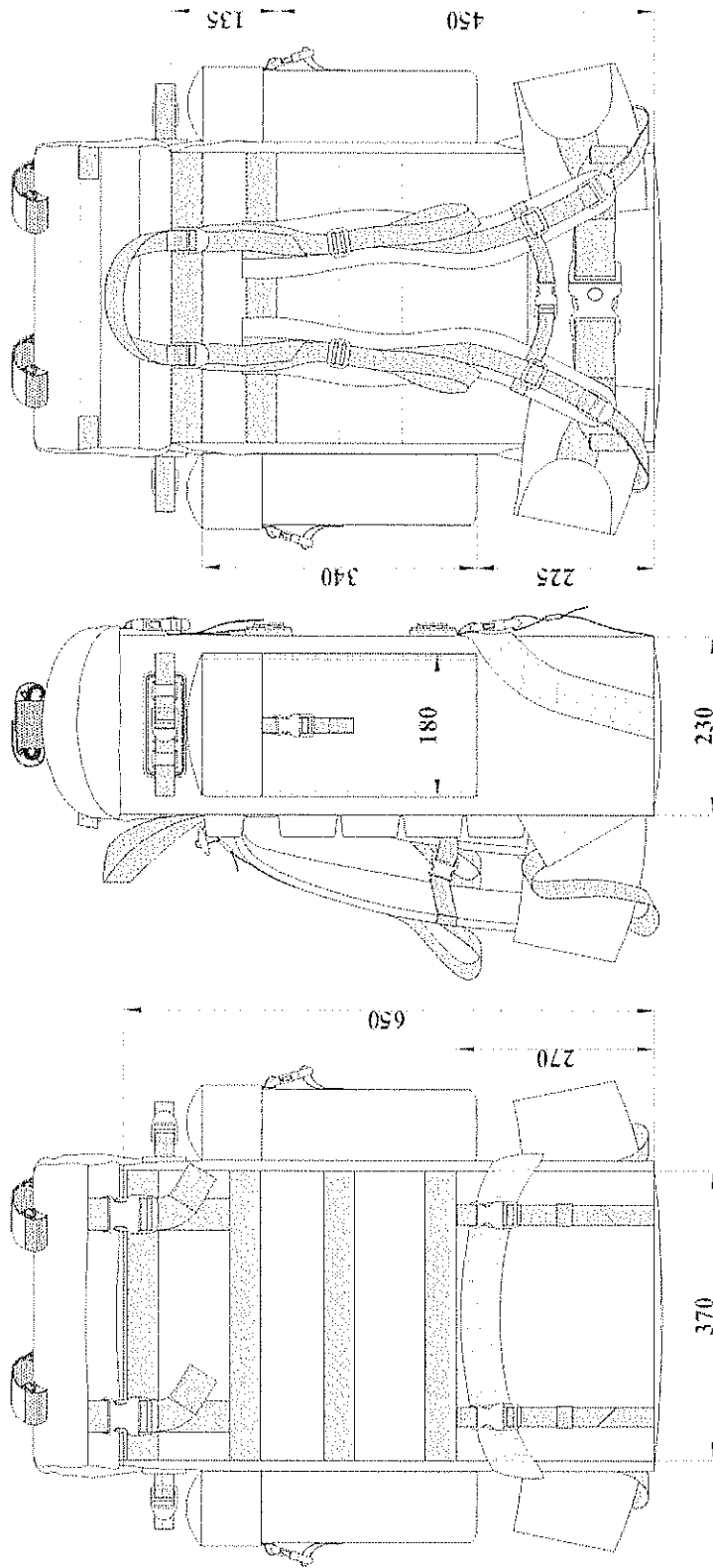

**РАНАЦ ТРАНСПОРТНИ**

Унутрашње мере раница: 370 mm × 230 mm × 670 mm

Запремина раница: 57 литара

Запремина бочних џепова: 9 литара

УКУПНА запремина Раница Транспортног: 66 литара

**Слика 4. Основне димензије раница транспортног**

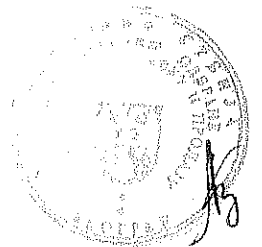

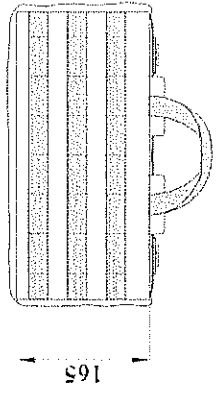
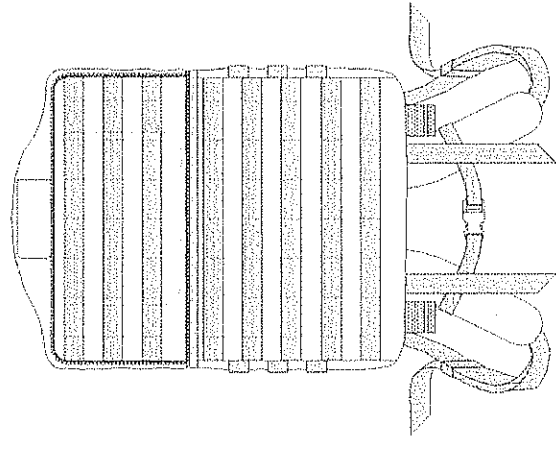
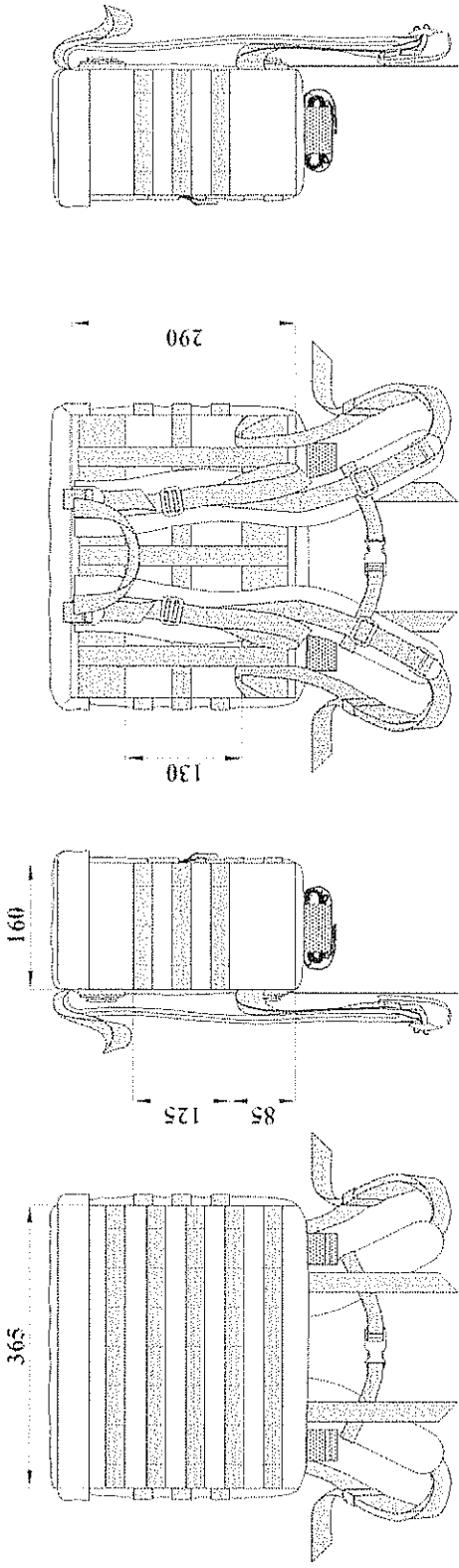
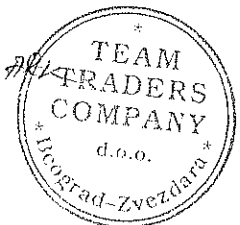

**РАНАЦ БОРБЕНИ**

Унутрашње мере ранца: 365 mm x 160 mm x 290 mm

Запремина ранца:  $\approx 17 \text{ dm}^3 \approx 17$  литара

РАНАЦ БОРБЕНИ СА ОТВОРЕНИМ ПОКЛОПЦЕМ

*Слика 5. Основне димензије ранца борбеног*



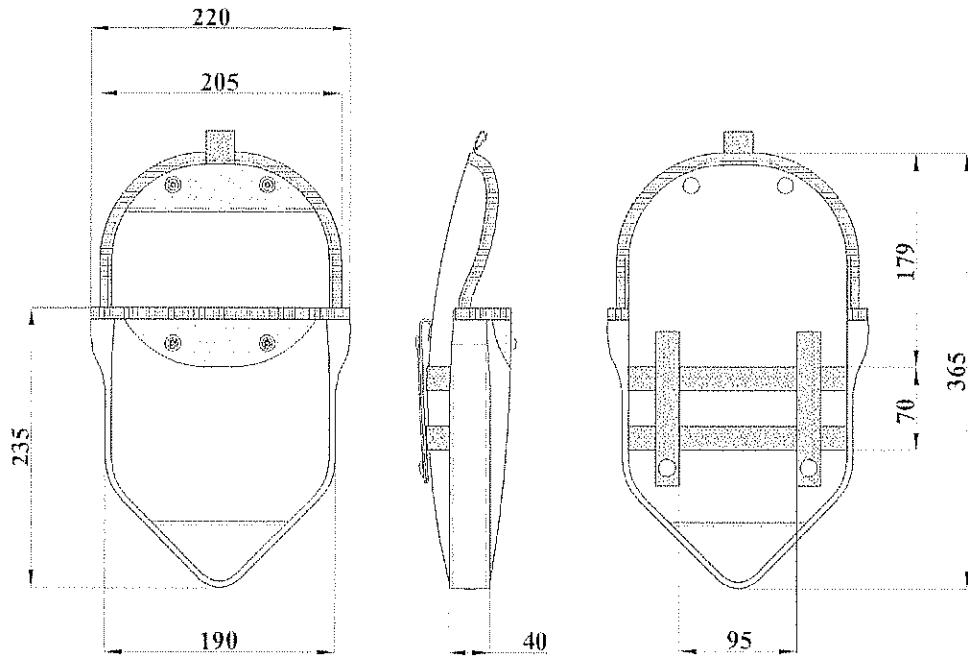

ФУТРОЛА ЗА АШОВЧИЊ

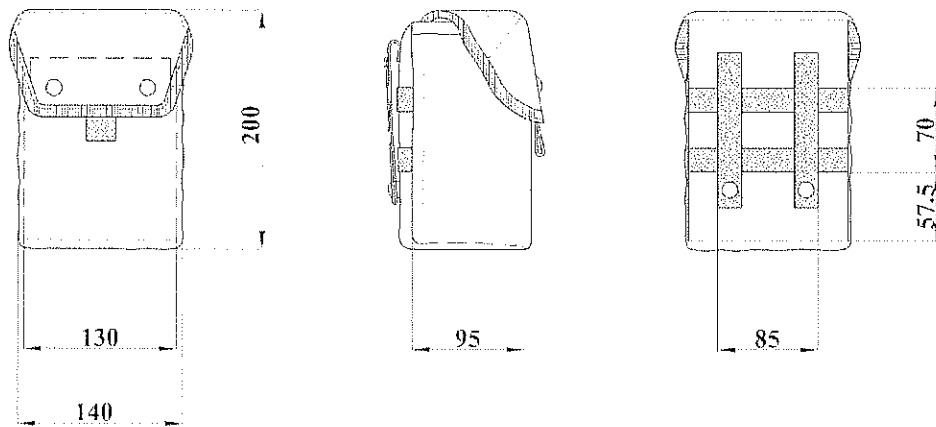

ФУТРОЛА ПРИБОРА ЗА ЈЕЛО

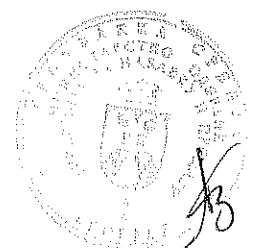
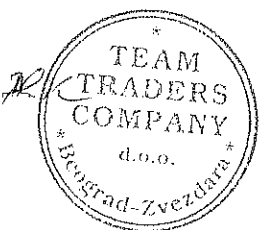

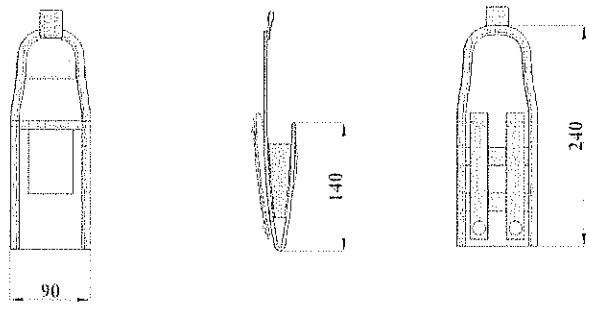

ФУТРОЛА ЗА ПЕРСОНАЛНИ РАДИО

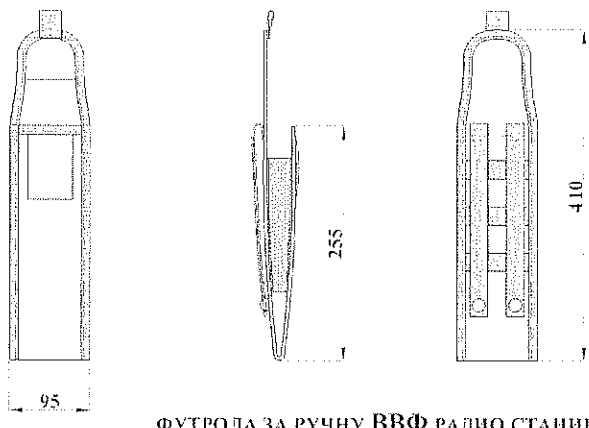

ФУТРОЛА ЗА РУЧНУ ВВФ РАДИО СТАНИЦУ

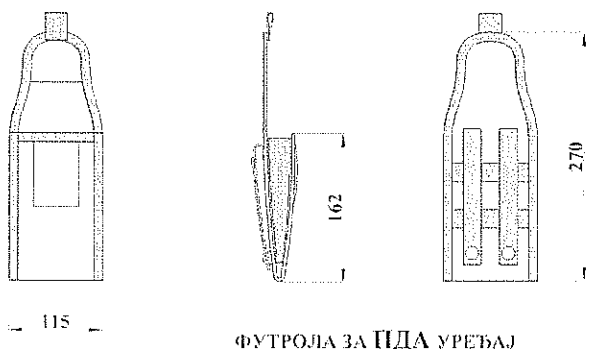

ФУТРОЛА ЗА ПДА УРЕЂАЈ



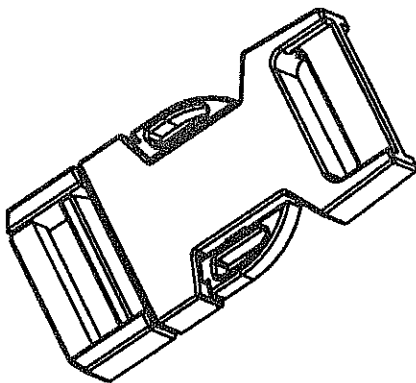
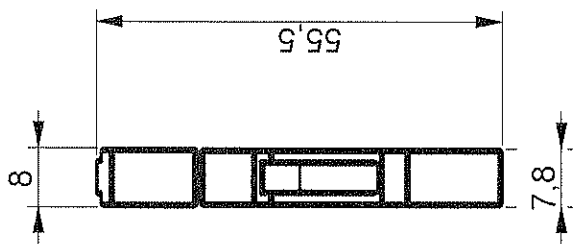
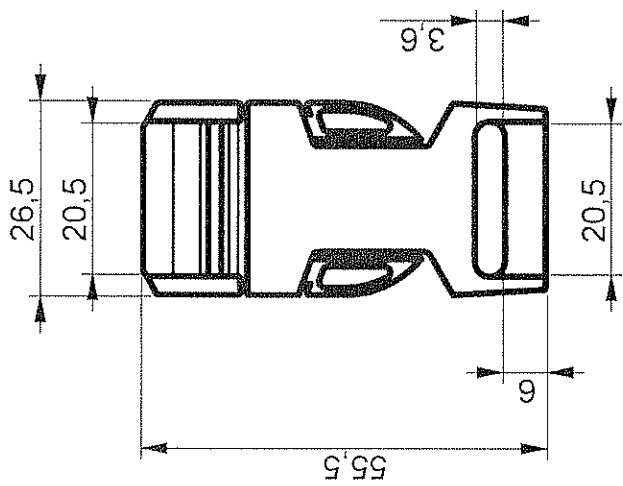
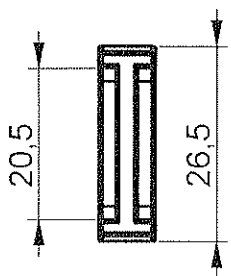

Слика 8. Изглед и димензије бравице за гуртну ширине 2см

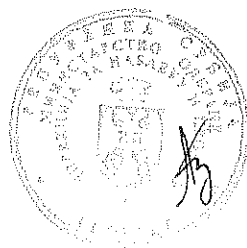



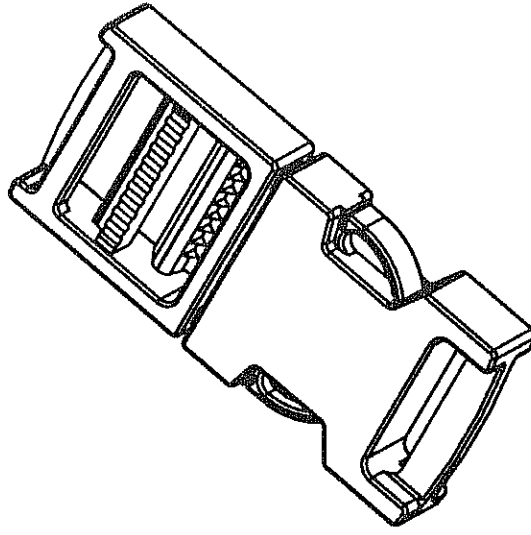
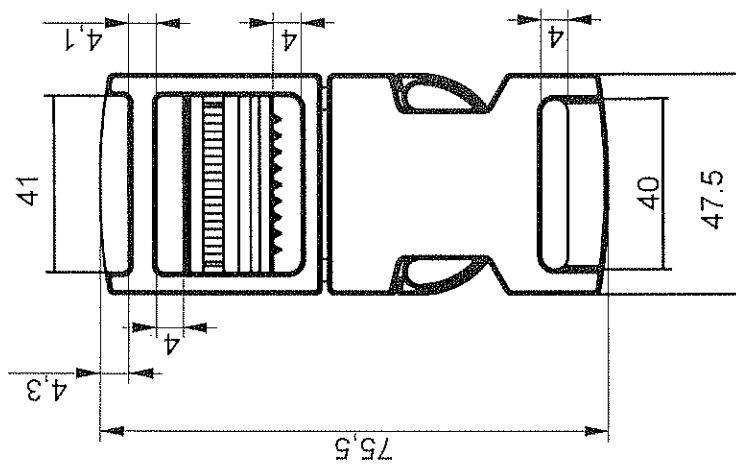
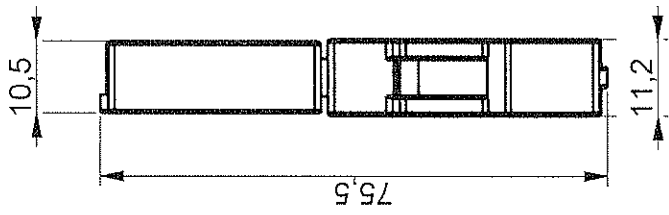
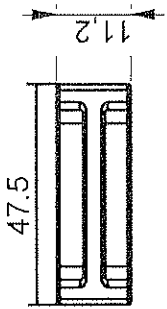

Слика 10. Изглед и димензије бравице за гуртну ширине 4 см



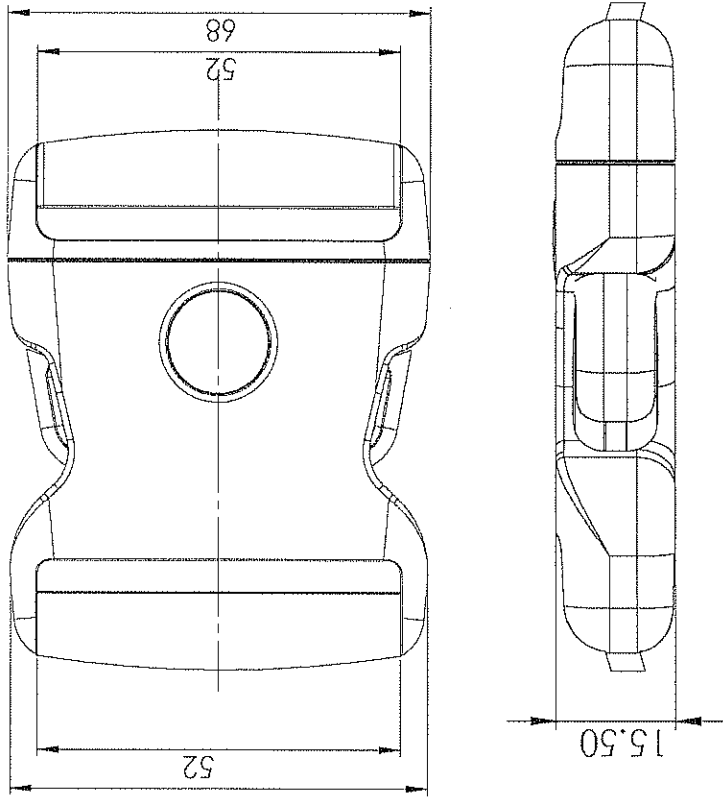

Слика 11. Изглед и димензије бравице за гуртну ширине 5 см



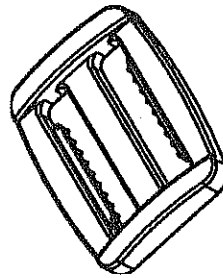
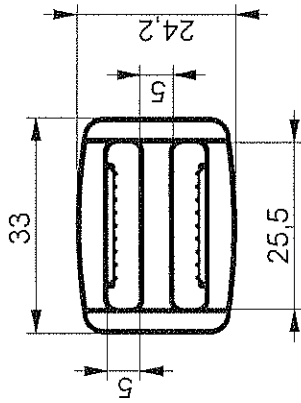
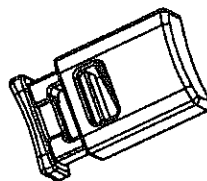
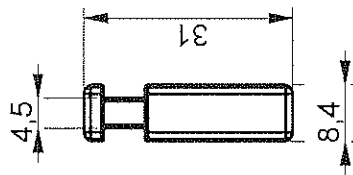
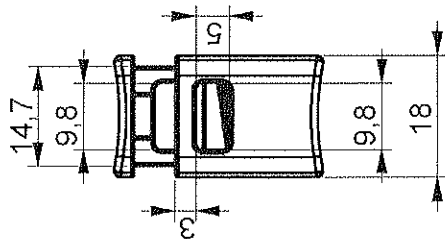
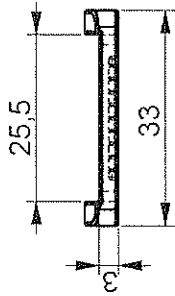
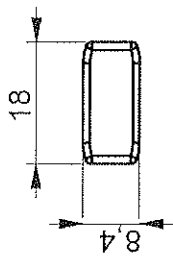

Слика 12. Изглед и димензије стопера и регулатора дужине за гуртну ширине 2,5 cm



## Обележавање, паковање и складиштење

- На унутрашњем делу модула ранца транспортног ушива се "жакар" етикета са следећим подацима: назив добра, назив добављача/произвођача, година производње, сировински састав основне тканине и начин одржавања (усаглашен са SRPS EN ISO 3758);
- Ранец модуларни се пакује у провидну полиетиленску кесу отпорну на цепање, одговарајуће величине. На кеси у горњем делу лепи се папирна етикета А5 формата са следећим подацима: назив добављача/произвођача и место, назив добра и година производње.

## 4. Опасач војнички драп боје

Опасач војнички од синтетичке гуртне за учеснике мултинационалних операција (у даљем тексту: опасач) се израђује у драп боји. Као допуна ове спецификације користи се оверени узорак опасача.

### Материјал

#### Квалитет материјала за синтетичку гуртну

- Сировински састав гуртне за израду опасача: 100% полиамид 6.6 (SRPS EN ISO 1833-1);
- Маса гуртне: 118 g/m; толеранција - 5 %/+10% (SRPS F.S2.016);
- Ширина гуртне (са опшивањем и паспулирањем) је 56 mm;
- Прекидна сила по дужини: 100 daN (SRPS EN ISO 13934-1);

#### Карактеристике основне тканине на спољној страни опасача:

Квалитет основне тканине на спољној стани/лицу опасача је идентичан квалитету основне тканине која се користи за израду ранца модуларног у драп боји.

#### Карактеристике помоћних материјала

- Тканина за паспулирање (паспул-трака) и каширана плетенина синтетичка су према овереном узорку;
- Конац за шивење је полиестерски филаментни Nm 60/3;
- Бравица се израђује од ацетата, има три тачке осигурања и мора бити поуздана, једноставна и лака за руковање и отпорна на ломове. Изглед бравице је приказан на слици 1;
- Гуртна за гајке за притезање крајева опасача мора да буде квалитетна са затопљеним крајевима, тако да приликом експлоатације и коришћења опасача не долази до оштећења;
- Боја помоћних материјала (гуртне, чичак трака, тканина за паспулирање и конац) мора бити усклађена са бојом основне тканине са којом је покривена гуртна на спољној страни опасача.
- 

#### Конструкција и димензије



- Конструкција и начин израде опасача дефинисани су овереним узорком;
- Ширина опасача са опшивањем и паспулирањем је 56 mm (толеранција  $\pm 2\%$ );
- Опасач се израђује у четири величинска броја следећих димензија:
  - величински број 1: дужина од преклопљеног дела на шнали до краја је 95 cm,
  - величински број 2: дужина од преклопљеног дела опасача на шнали до краја је 115 cm,
  - величински број 3: дужина од преклопљеног дела опасача на шнали до краја је 125 cm,
  - величински број 4: дужина од преклопљеног дела опасача на шнали до краја је 135 cm;
- Опасач је снабдевен бравицом чије су димензије приказане на слици 1;
- Опасач има четири гајке ширине 2,5 cm. Подешавање опасача се врши помоћу чичак траке и гајки. Спољна страна опасача је обложена полиамидном тканином, која има карактеристике као и основна тканина за ранац модуларни. Ивице опасача су паспулиране синтетичком тканином, ширина паспула је 0,8 cm. Дужина преклопљеног дела опасача је најмање 12 cm.

### Обележавање

- Сваки опасач мора да има ушивену жакар етикету. Етикета се нашива на унутрашњи предњи (омекшани) део опасача и треба да садржи следеће податке:
  - скраћени назив добављача/произвођача и место,
  - назив производа,
  - величински број,
  - годину производње,
  - услове одржавања (усаглашени са SRPS EN ISO 3758)

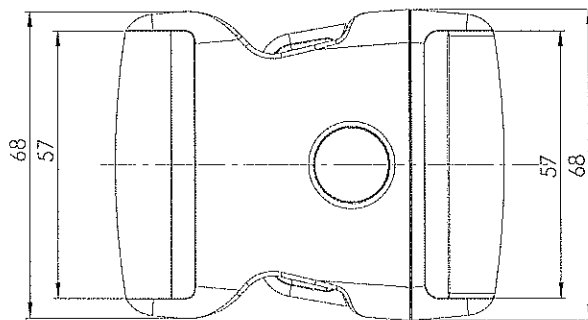

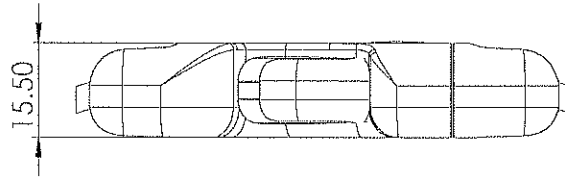

Слика 1 - Изглед и димензије бравице за опасач

**ДОБАВЉАЧ:**

„TEAM TRADERS COMPANY“ д.о.о - Београд  
Ана Ђурчић Костић

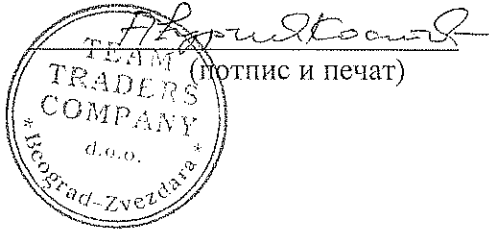

**НАРУЧИЛАЦ:**

ДИРЕКТОР

пуковник

др Александар Буквић, дипл.инж.

